

PUNTI DI SOLLEVAMENTO SALDABILI

ABA

SOLLEVAMENTO

4 caricabile in ogni direzione
coefficiente di sicurezza

-40° C

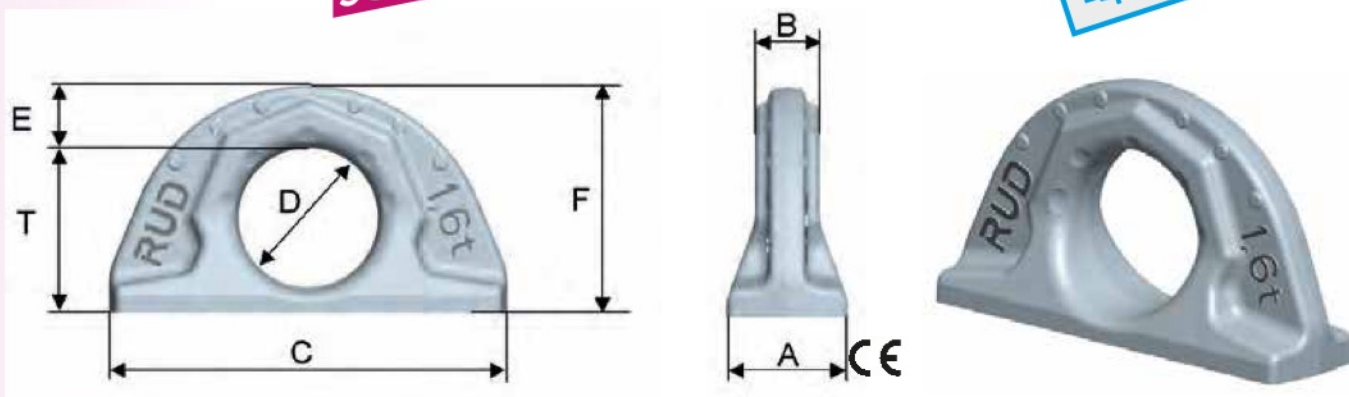

Descrizione	Portata WLL (t)	A	B	C	D	E	F	T	Spessore del cordone di saldatura	Peso (kg)	Cod. N°.
ABA 1,6 t	1,6	30	16	100	35	16	57	41,5	4	0,44	7900352
ABA 3,2 t	3,2	41	23	137	50	21	80	59	6	1,1	7900353
ABA 5 t	5	51	27	172	60	27,5	99	71,5	7	2,3	7900354
ABA 10 t	10	70	38	228	80	35	130	95	8	5,3	7900355
ABA 20 t	20	90	52	272	115	40	175	135	12	10,7	7902174
ABA 31,5 t	31,5	108	64	320	130	50	204	154	15	18,3	7902175

L-ABA

(ABA per ancoraggio)

ANCORAGGIO

4 caricabile in ogni direzione
coefficiente di sicurezza

-40° C

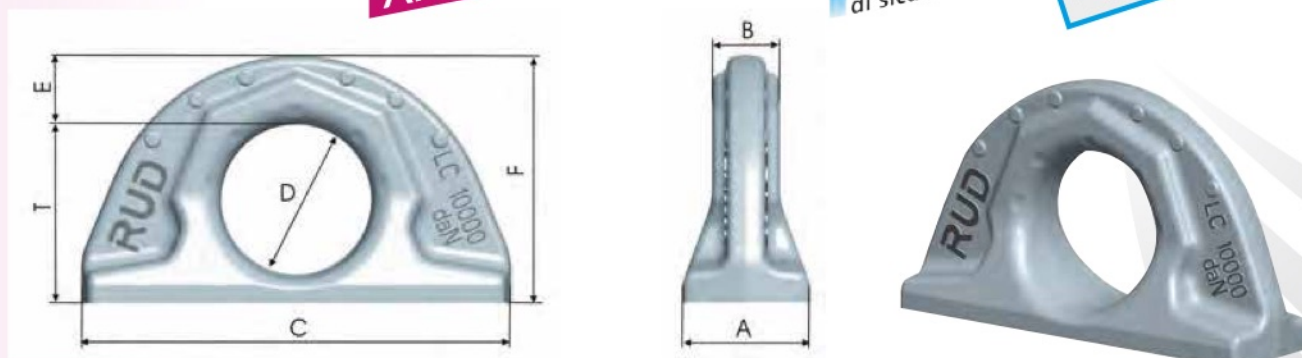

Descrizione	Ancoraggio LC (daN)	A	B	C	D	E	F	T	Spessore del cordone di saldatura	Peso (kg)	Cod. N°.
L-ABA 3.200 daN	3200	30	16	100	35	16	57	41,5	4	0,44	7902667
L-ABA 6.400 daN	6400	41	23	137	50	21	80	59	6	1,1	7902668
L-ABA 10.000 daN	10000	51	27	172	60	27,5	99	71,5	7	2,3	7901722
L-ABA 20.000 daN	20000	70	38	228	80	35	130	95	8	5,3	7901723